

# Общие инструкции

## Правила безопасности для владельцев бассейнов



В вашем бассейне содержится большое количество воды, и он достаточно глубок, чтобы представлять определённую опасность для жизни и здоровья в случае несоблюдения или неточного выполнения приведённых ниже правил безопасности. Люди, пользующиеся бассейном впервые, имеют наибольший риск получить травму. Следите, чтобы все, кто пользуется вашим бассейном, ознакомились и поняли все требования правил безопасности перед началом купания.

Прикрепите таблички с надписями «НЕ ПРЫГАТЬ» и «НЕ НЫРЯТЬ» около бассейна.

### 1. Запрещайте прыгать или нырять в бассейне

Перила вашего бассейна не предназначены для хождения по ним и не могут быть использованы для опоры при нырянии или прыжке. Не разрешайте купающимся прыгать или нырять в бассейн с мостков или перил бассейна. Прыжок или ныряние в бассейн может привести к серьёзной травме.

### 2. Никогда не пользуйтесь бассейном, если рядом никого нет

Никогда не разрешайте пользоваться вашим бассейном, если купающиеся не находятся в поле зрения хотя бы одного человека. Кто-то всегда должен быть рядом, чтобы оказать помощь при несчастном случае.

### 3. Никогда не оставляйте в бассейне детей без присмотра

Никогда не оставляйте детей без присмотра в бассейне или около него – даже на секунду. Дети в бассейне должны постоянно находиться под присмотром взрослых.

### 4. Запрещается играть в бассейне в подвижные игры

Не допускайте подвижных игр в бассейне или вокруг него. Поверхность может стать скользкой и опасной во влажном состоянии.

### 5. Освещайте бассейн в темное время

Если бассейн используется после наступления темноты, необходимо обеспечить его освещением. Освещение должно быть таким, чтобы оно позволяло легко оценить глубину бассейна, а также без труда видеть всё оборудование, расположенное вокруг бассейна. За рекомендациями по организации освещения обращайтесь к местному электрику.

### 6. Ограничивайте доступ бассейна

Не оставляйте рядом с бассейном стулья или другую мебель, по которой ребёнок может вскарабкаться в бассейн. Если бассейн не находится под наблюдением, лестница должна быть убрана. Очень рекомендуется, а в некоторых случаях требуется по закону, установить вокруг бассейна или двора, где он расположен, ограду с запирающим замком.

### 7. Запрещается употребление алкоголя и наркотиков

Запрещается находиться в бассейне в состоянии алкогольного или наркотического опьянения. Людей употреблявших алкоголь или наркотики нельзя пускать в бассейн, и, кроме того, за ними необходимо следить во время их нахождения около бассейна.

### 8. Следите за чистотой и гигиеной бассейна

Фильтрационная система удаляет из воды взвешенные частицы, приповерхностный водослив задерживает попавших в воду насекомых, листья и другой мусор. Для удаления вредных бактерий и предотвращения роста водорослей используйте специальные химикаты в соответствии с указаниями по их применению. Помните, что не дезинфицированная вода наносит серьёзный ущерб здоровью купающихся в ней людей.

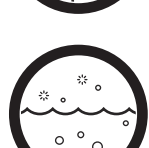

# А. Введение к установке бассейна

**Перед началом работы прочитайте все приведенные ниже инструкции**

Данные инструкции подробно объясняют, как правильно произвести установку бассейна. От вас требуется только аккуратно следовать по шаговым указаниям. Начните с данной части, **Раздела 1**, затем переходите к следующим **Разделам со 2 по 4** для завершения сборки бассейна.

**Раздел 1** также имеет под раздел Правила Безопасности и инструкции, которые помогут содержать бассейн в чистоте и хорошем состоянии на протяжении многих лет. Внимательно прочитайте **Правила Безопасности** и проследите, чтобы каждый, кто пользуется вашим бассейном, также сделал это.

## Б. Выберите место положение бассейна

### 1. Территория

Выбором местоположения бассейна следует уделить особое внимание:

- Площадка для бассейна должна быть просторной, как можно более ровной и горизонтальной.

- Бассейн должен располагаться, на сухой, твёрдой земле. **Не устанавливайте** бассейн на бетон, асфальт, толь, песок, гравий, торфяник, дерево или почву подвергавшуюся химической обработке.

- Совместно с дилером, продающий вам бассейн, проверти, не растут ли на выбранном вами участке колющие виды трав (Nut Grass). Эти виды травы могут прорости сквозь оболочку бассейна. Дилер должен порекомендовать, как в этом случае наилучшим образом обработать площадку для установки бассейна.

- Площадка должна быть ровной. При необходимости неровности земли следует срезать, но не в коем случае **не** подсыпать для выравнивания свежий грунт. Для этого на всякий случай следует иметь в запасе или предусмотреть возможность проката землеройного инструмента.

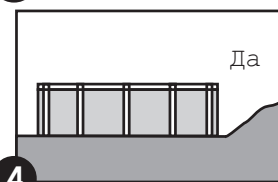
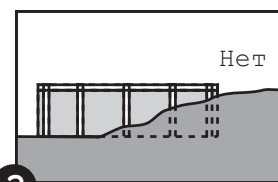
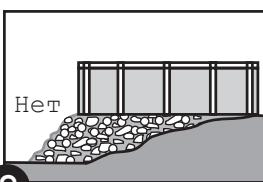
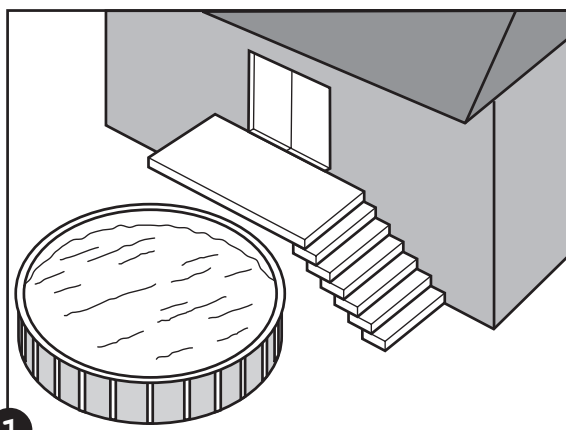

#### Примечание:

Подготовка поверхности является важным шагом установки бассейна.

**Правильно подготовленная поверхность** обеспечит гладкую установку и поможет Вам избежать возможных проблем при заполнении бассейна водой.



## 2. Чего следует избегать

Не располагайте бассейн:

- Над проходящими под землёй трубами или проводами. Для уточнения места их прокладки перед началом работ свяжитесь с местными службами газа, АТС и электриками.
- На холмистой не ровной площадке.
- В местах с недостаточно хорошим стоком.
- На траве, камнях или корнях деревьев. Трава начнёт гнить под оболочкой бассейна, а камни и корни могут повредить поверхность оболочки.
- территория недавно подвергавшейся обработке маслосодержащими веществами для уничтожения сорняков, химикатами или удобрениями.

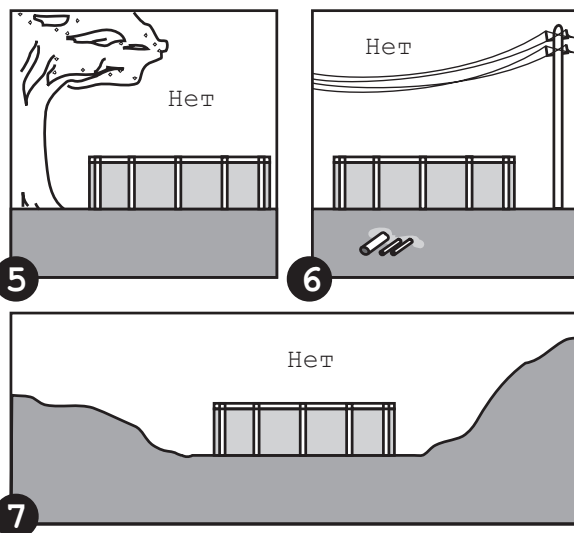

### Примечание:

При установке бассейна учитывайте расположение рядом стоящих строений и ландшафтный дизайн. Бассейн должен вписываться в общий стиль вашего дома.

## 3. Планирование использования бассейна

- Будите ли вы в дальнейшем пристраивать к бассейну помост? Если да, то необходимо заранее отвести для него место вокруг бассейна.
- Будите ли вы использовать дополнительное оборудование для бассейна, требующее для работы электроэнергию или газ? В этом случае бассейн следует располагать вблизи соответствующих коммуникаций или заранее планировать подведение их к предполагаемому месту расположения бассейна. План подведения должен составляться с участием подрядчика, имеющего лицензию на данный вид работ.

# В. Подготовьте фундамент для бассейна

## 1. Отметьте область для установки бассейна

- Вбейте в землю колышек в центре выбранной области установки бассейна.
- Привяжите один конец верёвки к вбитому колышку, а другой – к аэрозольному баллончику с краской и отметьте на земле круг. Длина верёвки выбирается в зависимости от размеров бассейна в соответствии с таблицей, приведённой на следующей странице. Для любого размера диаметр круга будет на 15 см (6") больше диаметра бассейна.

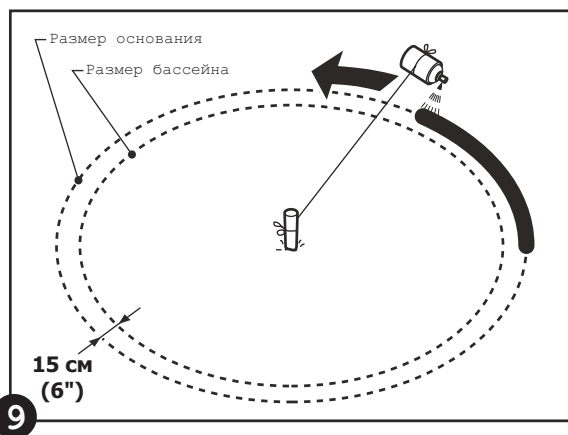
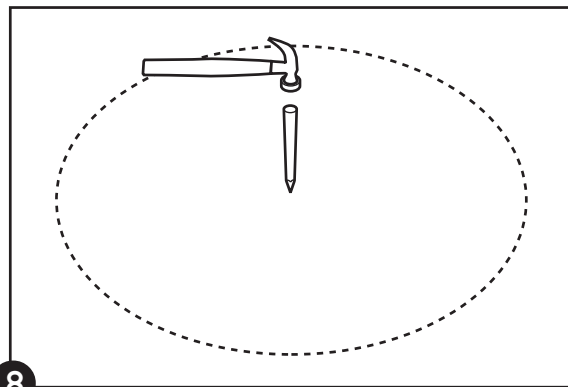

Размер бассейна	Длина веревки	Длина планки
3,66 м (12')	200 см (6'-6")	200 см (6'-6")
4,57 м (15')	244 см (8'-0")	244 см (8'-0")
5,49 м (18')	290 см (9'-6")	290 см (9'-6")
6,41 м (21')	335 см (11'-0")	335 см (11'-0")
7,32 м (24')	380 см (12'-6")	380 см (12'-6")
8,24 м (27')	426 см (14'-0")	426 см (14'-0")

## 2. Удалите дерн

- а Удалите дерн и растения внутри выделенной области.
- б Удалите все палки, камни и корни внутри выделенной области.

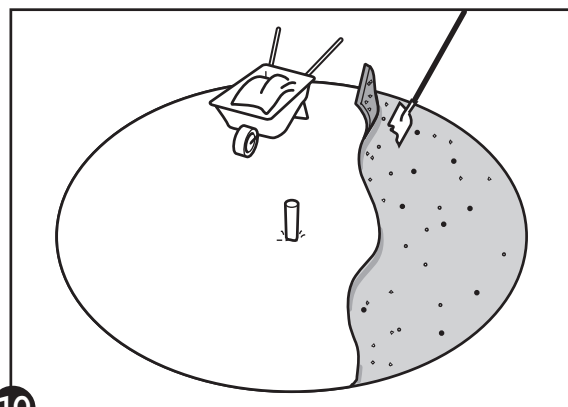

10

## 3. Выровняйте площадку и выведите уровень

- а Замените центральный колышек ровным брусом с площадью торца не менее 25 мм (1") и длиной 15 см (6"). Забейте его плотно в землю вровень с поверхностью.
- б Прибейте один конец прямой планки к торцу бруса. Длина планки выбирается в соответствии с приведенной выше таблицей. Длина гвоздя должна быть достаточной для того, чтобы удерживать соединение конца планки с брусом во время кругового вращения планки.

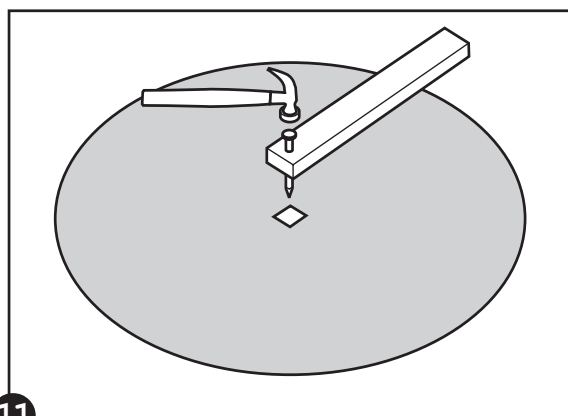

11

- с Поместите на планку столярный уровень и вращайте ее вокруг гвоздя, чтобы выявить неровности поверхности.

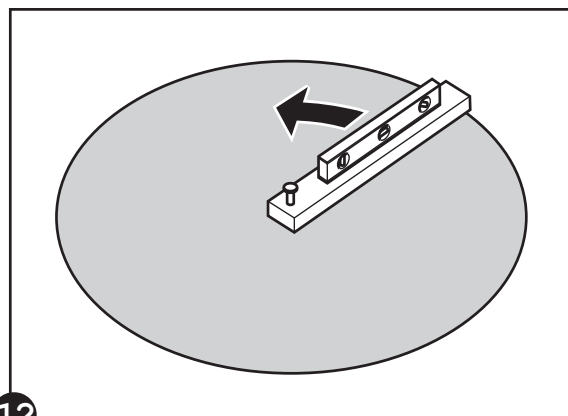

12



### Помните :

Площадка под бассейн должна быть идеально ровной. Не жалейте времени на тщательную подготовку фундамента.



### Подсказка :

Если есть возможность, вместо столярного уровня используйте топографический теодолит.



**в** Удалите с площадки все выступы при помощи совковой лопаты, грабель или скребка. На случай удаления большого количества земли рекомендуется иметь в запасе или предусмотреть возможность проката землеройного инструмента. Помните, что уровень бассейна **должен быть** выставлен с точностью до 25 мм (1") по всему диаметру бассейна.

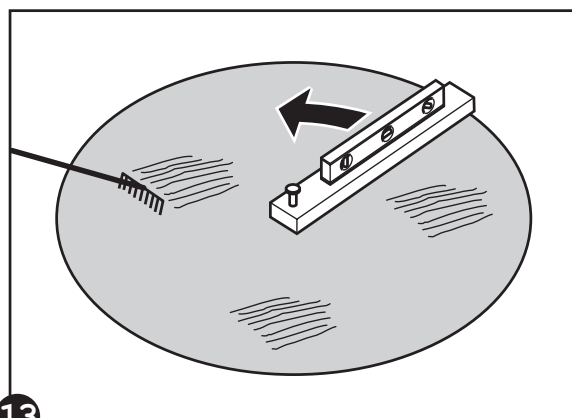

13

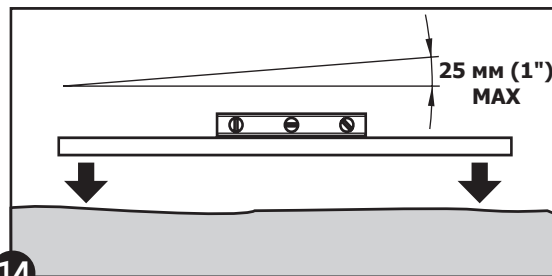

14

**г** Не досыпайте для выравнивания свежий грунт. Это ослабляет безопасность фундамента бассейна. Допускается заполнение небольших ямок и впадин, но после этого земля должна быть сильно утрамбована при помощи инструмента для трамбовки.

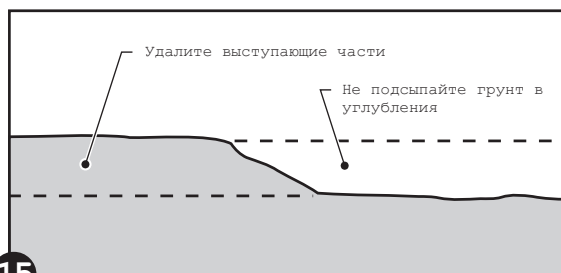

15

**д** Повторно проверьте внешний край круга шириной 30 см (12"), где будет установлена стенка бассейна. Убедитесь, чтобы на этом участке не было неровностей. Нижний край стенки **должен** стоять на ровной плоскости, между ним и землей не должно быть просветов.

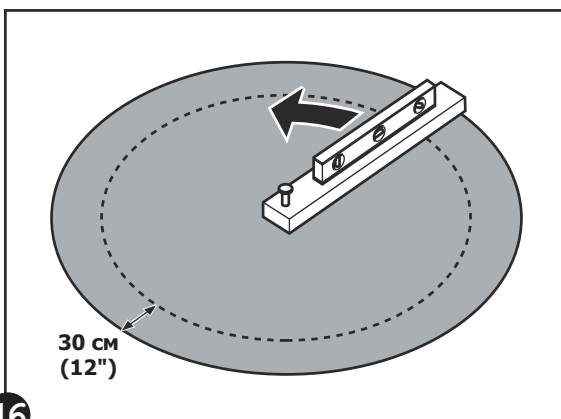

16



**Помните:**

Внешний край круга шириной 30 см (12") должен быть идеально ровным. Нижний край стенки бассейна должен стоять на ровной плоскости, между ним и землей не должно быть просветов. Не жалейте времени на тщательное выравнивание этого участка фундамента.

**4. Плиты фундамента (необязательно)**

**а** В основании каждой вертикальной стойки бассейна могут быть помещены бетонные плиты. Их необязательно устанавливать, но они обеспечивают повышенную прочность фундамента бассейна. Можно использовать плиты размером 30 см (12") и больше. Также подходят крупные плиты. Выберите необходимое количество плит в соответствии с таблицей на следующей странице.



Размер бассейна	Количество камней (необязательно)
3,66 м (12')	10
4,57 м (15')	10
5,49 м (18')	12
6,41 м (21')	14
7,32 м (24')	16
8,24 м (27')	18

**б** Временно разложите направляющие и кронштейны основания по кругу. Каждый из них укажет положение плит. Около каждого кронштейна сделайте на земле отметку.

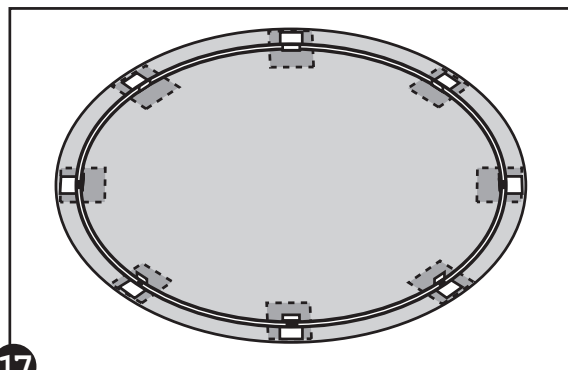

17

**в** Уберите с земли направляющие и кронштейны и на месте каждого из кронштейнов расположите по плите.

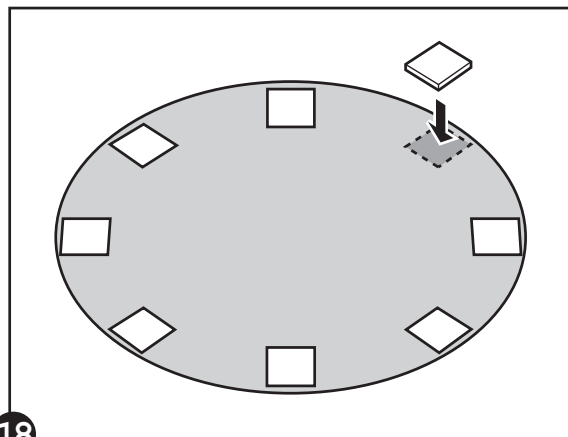

18

**г** Плиты необходимо утопить в землю так, чтобы их верхняя плоскость располагалась вровень с поверхностью земли. Используйте столярный уровень, чтобы удостовериться в соответствии уровня плит к земле. Чтобы выровнять уровень плит друг относительно друга, следует также использовать планку и столярный уровень.

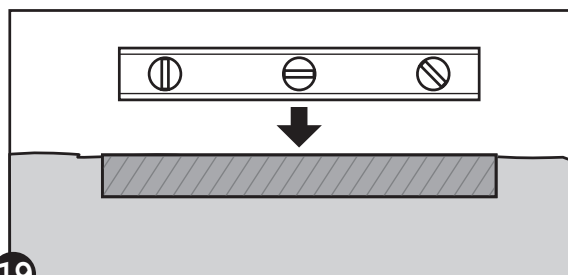

19

**д** Удалите центральный брусок и планку.

## 5. Переходите к Разделу 2.

- а** Инструкции по дальнейшей сборке бассейна содержатся в Разделе 2.
- б** Остальные пункты Раздела 1 содержат информацию, которая пригодится вам после сборки бассейна.



## Г. Техническое обслуживание бассейна

После окончания установки бассейна следуйте данным инструкциям, чтобы поддерживать в нём чистоту и содержать в хорошей форме.



### Осторожно:

Хлор может повредить лайнер и некоторые части бассейна. При попадании на стенки бассейна химикатов его необходимо немедленно смыть.



### Помните:

При появлении на стенке бассейна следов коррозии их необходимо немедленно обработать антикоррозионной краской. При чрезмерной коррозии стенка может разрушиться.

### 1. Лайнер (тело бассейна)

- а Регулярно проверяйте не образовалась ли в лайнере течь.
- б Незначительные повреждения лайнера можно устранять при помощи специального ремонтного набора.

### 2. Стенка бассейна и вертикальные стойки

- а Содержите стенку бассейна и вертикальные стойки в чистоте. Время от времени мойте их с помощью жидкого мыла. Не используйте абразивные моющие средства, химикаты и другие средства для очистки.
- б При попадании на стенки бассейна химикатов немедленно смывайте их.
- в Обновляйте покрытие головок всех выступающих винтов облицовочным лаком.
- г Регулярно, не реже одного раза за сезон, проверяйте все металлические части на наличие ржавчины.
- д Обрабатывайте царапины и области коррозии на металлических частях соответствующей антикоррозионной краской.
- е Раз в два года следует спускать воду до уровня 30 см. После этого надо снять верхний край оболочки со стенки бассейна и проверить наличие скрытой ржавчины на внутренней стороне стенки.
- ж С особой тщательностью следует проверять наличие течи в водосливных и впускных отверстиях. Любую утечку необходимо немедленно устранить.

## Д. Подготовка бассейна к зиме

По окончании сезона купания следуйте описанным ниже инструкциям для подготовки бассейна к зиме.

### 1. Спустите уровень воды

- а. Спустите воду в бассейне так, чтобы её уровень был приблизительно на 15 см (6") ниже впускного отверстия.
- б. Если в вашем бассейне установлен дополнительный водослив, **не допускайте**, чтобы вода замерзала в его корпусе. Демонтируйте все шланги, подходящие к сливному и впускному отверстиям.

### 2. Проверьте все соединения и винты

- а. Убедитесь, что все соединения рамы каркаса были прочно закреплены. Проверьте, чтобы стенка бассейна не сместилась относительно нижней направляющей.
- б. Убедитесь, чтобы все винты и гайки были крепко затянуты.

### 3. Проверьте наличие следов коррозии

- а. Закрасьте все царапины или области ржавления антикоррозийной краской.

### 4. Проверьте оболочку

- а. Убедитесь, что верхний край лайнера прикреплен к стенке бассейна при помощи пластикового крепёжного профиля. Не демонтируйте лайнер с бассейна. При удалении лайнера гарантия аннулируется. Не сливайте на зиму всю воду из бассейна.

### 5. Обнаружение утечек

- а. Убедитесь, что в лайнере не образовались течи. Течи зимой могут явиться причиной серьёзных повреждений бассейна.



### Осторожно:

Не спускайте всю воду из бассейна и не демонстрируйте оболочку бассейна на зимний период. Зимой пустой бассейн может прийти в негодное состояние.





## 6. Аксессуары бассейна

Демонтируйте с бассейна все дополнительные оборудования, включая лестницу. **Не снимайте** скиммер и части фильтра присоединенные к стенке бассейна на части. Убедитесь что заслонка скиммера открыта и вода в нем не будет собираться.

## 7. Фильтр

Отсоедините фильтр от бассейна. Следуйте инструкциям по подготовке к зиме, прилагающимся к вашему фильтру.

## 8. При очень сильных морозах

Если в вашей местности температура достигает от -35 до -40 градусов по Цельсию, то перед наступлением зимы вам необходимо сделать следующее:

- Спустите воду в бассейне так, чтобы её уровень достиг 45 см.
- Не опустошайте бассейн совсем. Зимой пустой бассейн может прийти в негодное состояние.



### Помните:

Неправильная подготовка к зиме аннулирует гарантийные обязательства компании по обслуживанию вашего бассейна. Поэтому внимательно следуйте всем инструкциям по подготовке к зиме.

# Е. Важное замечание при консервации бассейна

## Все типы бассейнов

В течение всего зимнего сезона уровень воды в бассейне должен быть примерно на 76 мм (3") ниже скиммерного отверстия. Для того чтобы вода не попадала в скиммер вовремя зимнего периода ее избыточное количество должно откачиваться насосом, спускаться, сифонироваться. Демонтируйте все шланги прилепленные к скиммеру и фитингу. Отверстие на дне скиммера должно оставаться ОТКРЫТЫМ, для того чтобы вода смогла быстро вытечь из скиммера.

## Бассейны имеющие скиммера размером 30 см (12")

Дополнительно к выше изложенному, Специальный комплект материалов зимнего хранения (Номер компонента 1370138) должен быть установлен в скиммер размером 30 см (12") (см. рис. ниже).

**Для того, чтобы бассейн не представлял опасность в дальнейшем, нужно правильно установить «Комплект материалов зимнего хранения» и выполнить все процедуры винтаризации.**

«Комплект материалов зимнего хранения» (Номер компонента 13701381 можно приобрести у вашего поставщика.

## Все типы бассейнов

**Не устанавливайте** покрытие бассейна на верхние поручни, вертикальные стойки соединители или любой элемент скиммера.

30 см (12") скиммер с широким отверстием

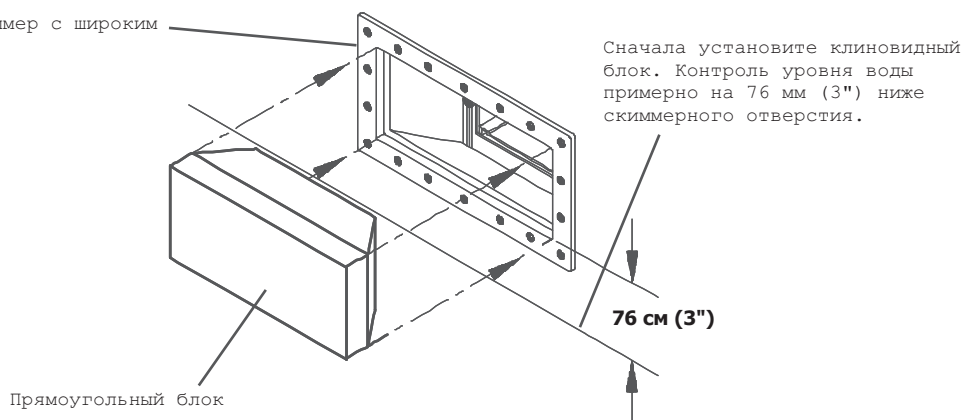

Продавливайте клиновидный блок (Номер компонента 13701381) в отверстие скиммера пока он прочно не закрепится в лицевом фланце. Другие типы скиммеров: Вставьте клиновидный блок в отверстие скиммера. Клиновидный блок должен крепко закрепиться с лицевым фланцем в отверстии скиммера.





# Ж. Правила безопасности для владельцев бассейнов

В вашем бассейне содержится большое количество воды, и он достаточно глубок, чтобы представлять определённую опасность для жизни и здоровья в случае несоблюдения или неточного выполнения приведённых ниже правил безопасности. Люди, пользующиеся бассейном впервые, имеют наибольший риск получить травму. Следите, чтобы все, кто пользуется вашим бассейном, ознакомились и поняли все требования правил безопасности перед началом купания. Прикрепите таблички с надписями «НЕ ПРЫГАТЬ» и «НЕ НЫРЯТЬ» около бассейна.



## 1. Запрещайте прыгать или нырять в бассейне

Перила вашего бассейна не предназначены для хождения по ним и не могут быть использованы для опоры при нырянии или прыжке. Не разрешайте купающимся прыгать или нырять в бассейн с мостков или перил бассейна. Прыжок или ныряние в бассейн может привести к серьёзной травме.



## 2. Никогда не пользуйтесь бассейном, если рядом никого нет

Никогда не разрешайте пользоваться вашим бассейном, если купающиеся не находятся в поле зрения хотя бы одного человека. Кто-то всегда должен быть рядом, чтобы оказать помощь при несчастном случае.



## 3. Никогда не оставляйте в бассейне детей без присмотра

Никогда не оставляйте детей без присмотра в бассейне или около него – даже на секунду. Дети в бассейне должны постоянно находиться под присмотром взрослых.



## 4. Запрещается играть в бассейне в подвижные игры

Не допускайте подвижных игр в бассейне или вокруг него. Поверхность может стать скользкой и опасной во влажном состоянии.



## 5. Освещайте бассейн в темное время

Если бассейн используется после наступления темноты, необходимо обеспечить его освещением. Освещение должно быть таким, чтобы оно позволяло легко оценить глубину бассейна, а также без труда видеть всё оборудование, расположенное вокруг бассейна. За рекомендациями по организации освещения обращайтесь к местному электрику.



## 6. Ограничивайте доступ бассейн

Не оставляйте рядом с бассейном стулья или другую мебель, по которой ребёнок может вскарабкаться в бассейн. Если бассейн не находится под наблюдением, лестница должна быть убрана. Очень рекомендуется, а в некоторых случаях требуется по закону, установить вокруг бассейна или двора, где он расположен, ограду с запирающим замком.



## 7. Запрещается употребление алкоголя и наркотиков

Запрещается находиться в бассейне в состоянии алкогольного или наркотического опьянения. Людей употреблявших алкоголь или наркотики нельзя пускать в бассейн, и, кроме того, за ними необходимо следить во время их нахождения во время их нахождения около бассейна.



## 8. Следите за чистотой и гигиеной бассейна

Фильтрационная система удаляет из воды взвешенные частицы, приповерхностный водослив задерживает попавших в воду насекомых, листья и другой мусор. Для удаления вредных бактерий и предотвращения роста водорослей используйте специальные химикаты в соответствии с указаниями по их применению. Помните, что не дезинфицированная вода наносит серьёзный ущерб здоровью купающихся в ней людей.



# Сборка основания каркаса бассейна

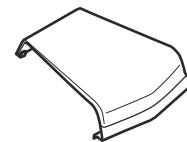

## А. Соберите основание каркаса бассейна

### 1. Разложите кронштейны основания и рейки нижних направляющих



#### Заметка:

По желанию вместо установочных плит можно использовать крошку известняка (ракушечника). Выкопайте яму размером 30x30 см и глубиной 5 см, а затем заполните ее ракушечником, утрамбуйте и полейте водой.

**а** Расположите кронштейны основания по уровню фундамента бассейна на одинаковом расстоянии друг от друга. Если вы дополнительно устанавливаете камни, разложите по одному кронштейну на каждый камень.

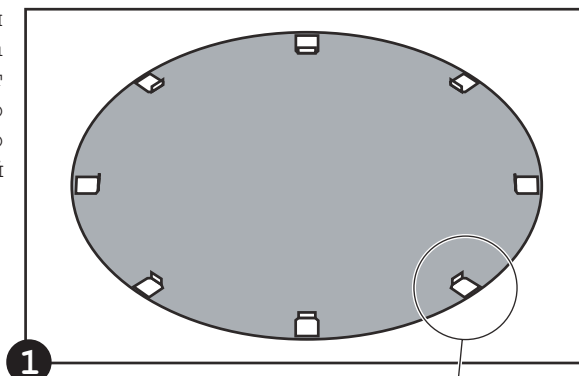

1

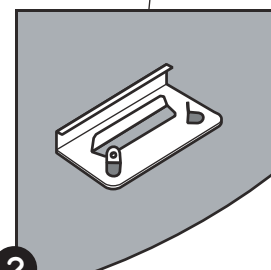

2

**б** Вставьте загнутые рейки нижних направляющих в кронштейны основания каркаса и сдвиньте. Между концами соседних реек необходимо оставить зазор шириной 13 мм (1/2").

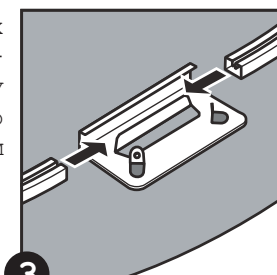

3



4



### 2. Подсыпьте песок

#### Помните:

Подсыпьте на место фундамента ограниченное основание каркаса, слой мелкозернистого песка или подложите пластинки из стиропора. Это обеспечит защитный слой, на котором будет помещаться оболочка.

**а** Подсыпьте на место фундамента слой мелкозернистого песка толщиной 5 см (2"). Для разравнивания песка можно использовать грабли. Вместо песка можно использовать пластинки из стиропора толщиной 25 или 38 мм (1" или 1-1/2"). Обрежьте пластинки по форме фундамента и постелите их при помощи облицовочной ленты по всей длине каждого стыка.

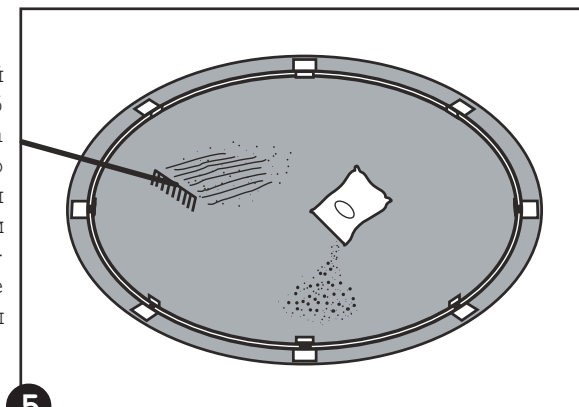

5



# Сборка стенки и лайнера бассейна

## А. Соберите стенку бассейна



Данный раздел относится к круглым и овальным бассейнам. (на рисунках показан круглый бассейн).

### Подсказка:

Перед установкой стенки бассейна, убедитесь, что под рукой имеется лайнер, крошка ракушечника и лестница.

### 1. Установите стенку бассейна на ее место.

**а** Работу по установке стенки бассейна следует проводить в ясный день при спокойной погоде. **Не пытайтесь** устанавливать стенку при ветре.

**б** Распакуйте свернутую в трубку стенку бассейна и поставьте ее на кусок картона или фанеры в центре фундамента. Отверстия для крепления водослива должны располагаться в верхней части стенки.

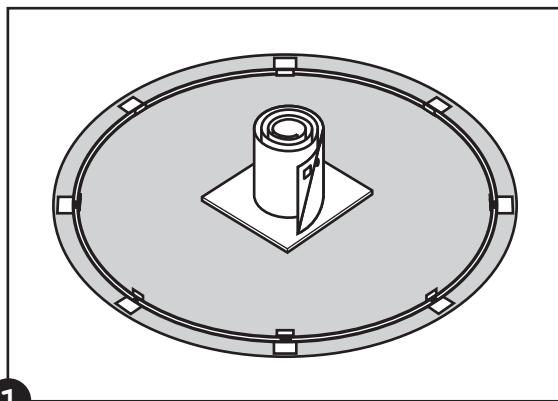

1



### Осторожно:

Не пытайтесь устанавливать стенку бассейна при ветре. Дождитесь спокойного дня.

**в** Медленно разматывайте стенку, одновременно вставляя ее нижний край в паз нижней направляющей каркаса. Начальный конец стенки должен располагаться на кронштейне основания каркаса, а водослив и впускное отверстие должны располагаться в соответствии со схемой подключения насоса и фильтра.

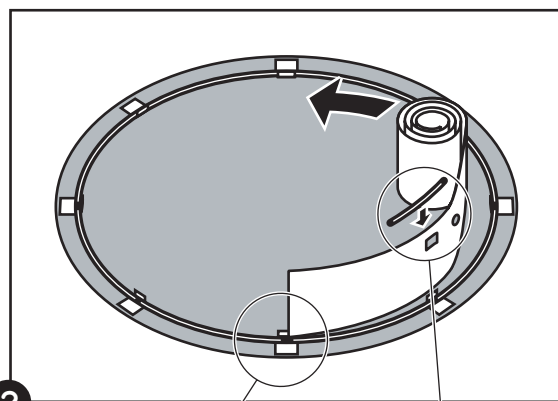

2



### Помните:

Рекомендуется устанавливать скиммер с небуваемой ветром стороны бассейна.

**г** По мере разматывания стенки, помещайте на ее верхний край отрезки трубки с прорезью. Трубки последовательно скрепляйте при помощи соединителя, оставляя между ними зазор шириной 13 мм (1/2"). (Если ваш лайнер имеет кромку, то на верхний край стенки сначала помещается держатель лайнера и только затем трубка с прорезью и соединители).

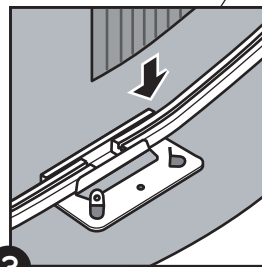

3



4

Держатель только для лайнера с рамкой



д Продолжайте разматывать стенку по периметру фундамента, пока вся она не станет в паз направляющей, а ее верхний край не будет покрыт отрезками трубки, скрепленными соединителями (и держателями оболочки, если она у вас имеет форму).

## 2. Соедините концы стенки бассейна



### Подсказка:

для облегчения выравнивания концов стенки проденьте в два крайних отверстия отвертку.

а Совместите отверстия на обоих концах стенки бассейна.

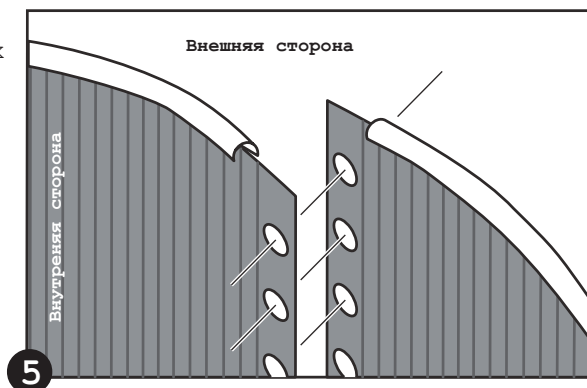

б Чтобы точно совместить отверстия, необходимо отрегулировать диаметр бассейна. Это можно сделать при помощи легких ударов по кронштейнам основания каркаса с внешней или внутренней стороны.

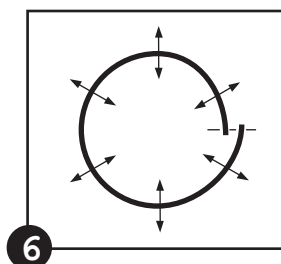

в Закрепите концы стенки при помощи винтов, пластиковых втулок и гаек в каждом из отверстий. Втулки и винты вставляются с внутренней стороны, а гайки - с внешней стороны стенки бассейна.

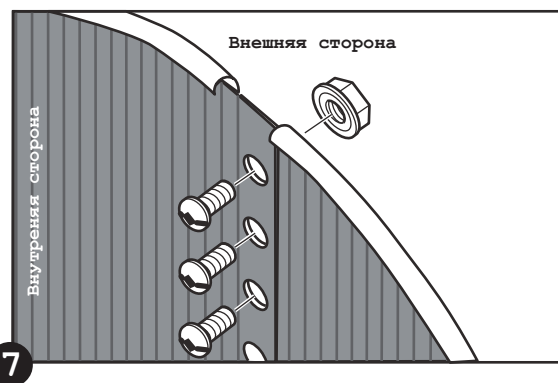

г Крепко затяните винты и гайки.

д Полностью закройте шов с торчащими головками винтов с внутренней стороны с помощью облицовочной ленты шириной 50 мм (2").

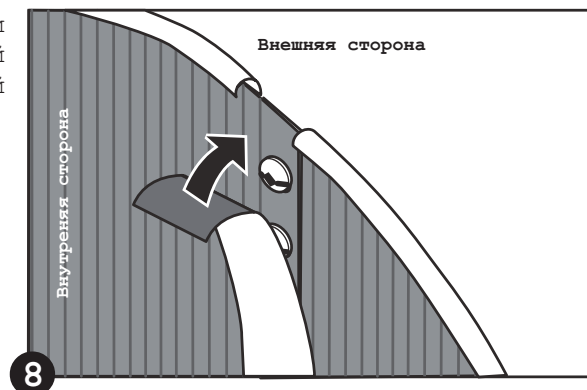

### Помните:

Головки винтов должны располагаться с внутренней стороны стенки бассейна. Закройте головки винтов с помощью облицовочной клейкой ленты (скотч).



**Осторожно:**

Уровень разных точек верхнего края стенки бассейна **не должна** различаться более, чем на 25 мм (1"). При неправильно выставленном уровне, бассейн может быть поврежден.

**3. Проверьте уровень верхнего края стенки бассейна**

- а** При помощи веревки и прибора для измерения уровня проверьте ровность верхнего края стенки бассейна. Для получения достоверного результата измерения следует провести в нескольких разных направлениях. Верхний край стенки должен быть горизонтальным. Если в разных точках уровень различается более чем на 25 мм (1"), снимите стенку и заново выровняйте уровень фундамента.

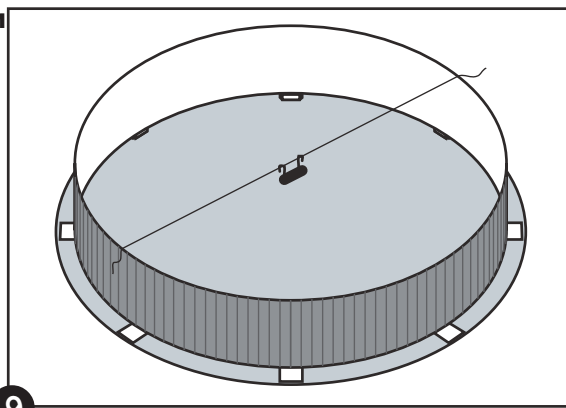
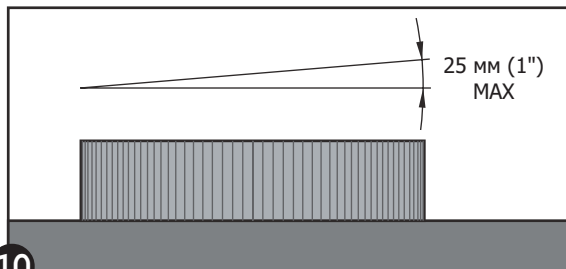
**9****10****4. Убедитесь, что собранные стенки бассейна вместе образуют круглую форму**

- а** С помощью рулетки измерьте длину стенок бассейна. Отклонение не должно превышать 25 мм. В противном случае поправьте опорные плиты.
- б** Выравнивание формы бассейна может немного сместить опорные плиты и направляющие. Проверьте, чтобы плита находилась по центру стыка направляющих.

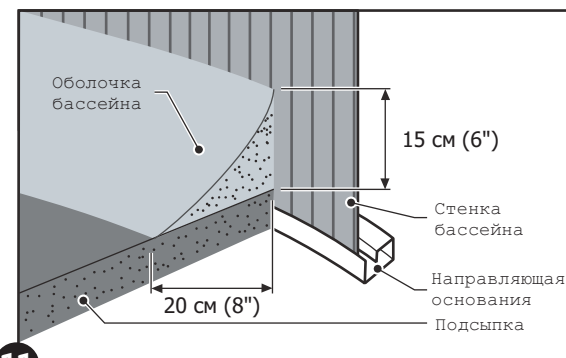
**11****Помните:**

В конструкции бассейна подсыпка имеет большое значение. Не жалейте времени и сделайте надежную подсыпку по всей длине стенки бассейна.

**5. Произведите подсыпку**

- а** Произведите подсыпку с внутренней стороны по всей длине стены. Подсыпка **должна** иметь закругленную форму, высоту 25 мм (1") и ширину 25 мм (1").
- б** Для подсыпки можно использовать просеянную землю или песок. После засыпания песок или землю необходимо тщательно утрамбовать и придать закругленную форму.

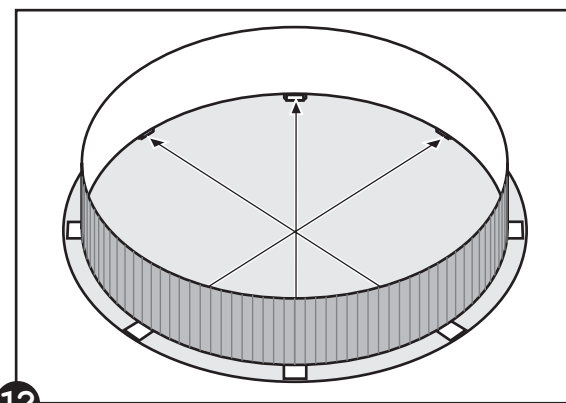
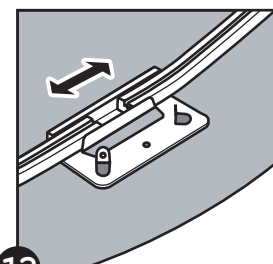
**12****13**

## 6. Установите уплотнительную прокладку для скиммера



### Примечание :

Уплотнительная прокладка для скиммера не требуется для бассейнов с 14-дюймовыми скиммерами.

- а** Уплотнительная прокладка исключает попадание воды в место соединения скиммера со стенкой бассейна. Аккуратно снимите пленку и приложите прокладку к внутренней стенке бассейна в месте выреза под скиммер. Будьте внимательны, чтобы не повредить прокладку во время ее крепления, а также последующей установки скиммера, поскольку в будущем это может привести к протечке. В случае повреждения прокладки произведите ее замену.

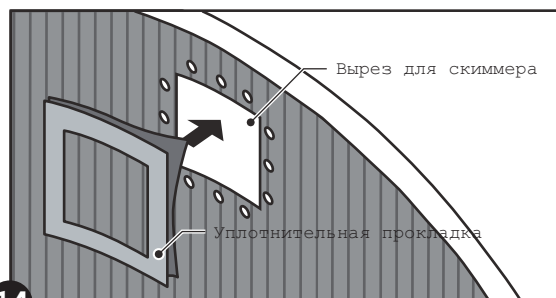

14

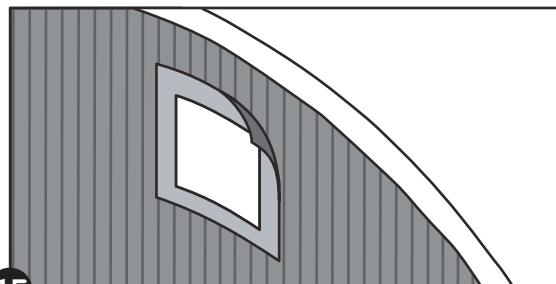

15

## Б. Установите оболочку бассейна

### 1. Поместите бассейн (лайнер) на место

- а** Откройте коробку. При этом ни в коем случае не используйте острые предметы.
- б** Выньте лайнер из коробки и разверните. Затем разложите ее на солнце, чтобы она нагрелась. Внимательно проверьте поверхность и швы оболочки на отсутствие дыр.
- в** Разложите оболочку внутри бассейна гладкой стороной вниз. Расположите оболочку так, чтобы закругленный шов шел вдоль стенки бассейна. При этом другие швы образуют прямые линии на дне бассейна.
- г** Распрямите все складки на дне оболочки.

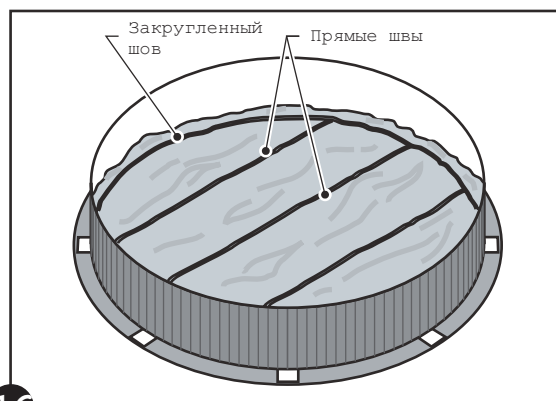

16

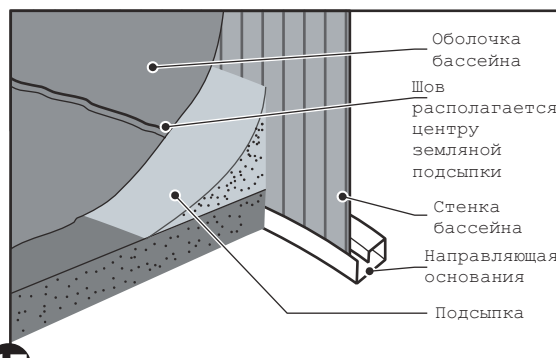

17



## 2. Закрепите лайнер (только для лайнера, закрепляющейся посредством перегиба через стенку бассейна)

Данный шаг следует выполнить только в том случае, если ваша оболочка закрепляется на стенке бассейна посредством перегиба через нее. Если ваша оболочка имеет кромку, выполните шаг, описанный на следующей странице.

- а** Поднимите бока оболочки и перегните их через верхний край стенки бассейна. Если ваша оболочка имеет волнистый край, поднимайте ее бока, пока пунктирная линия на оболочке не будет находиться вровень с верхним краем стенки бассейна (верхняя пунктирная линия предназначена для бассейнов высотой 132 см, а нижняя пунктирная линия – для бассейнов высотой 122 см).

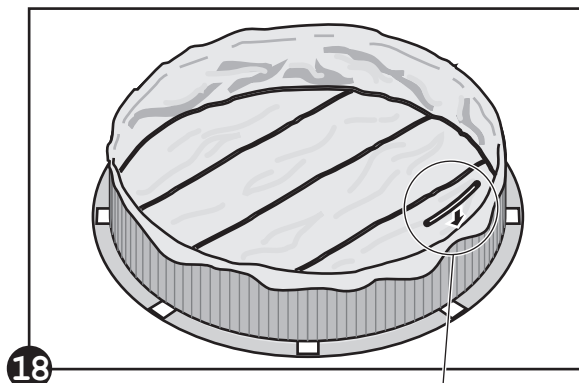

- б** Прикрепите оболочку к краю стенки при помощи пластикового крепежного профиля. Дайте оболочке некоторое время свободно повисеть. Не тяните оболочку слишком сильно.

- в** Начните заполнять бассейн водой. По мере заполнения постоянно разглаживайте все образующиеся складки и прижимайте оболочку к стенке. По одной по очереди снимайте части пластикового крепежного профиля и выравнивайте оболочку. Все время продолжайте расправлять складки.

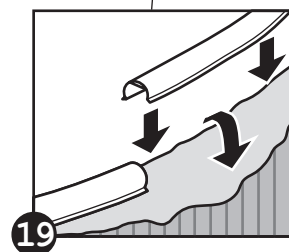

## 3. Обрежьте пластиковый крепежный профиль

- а** После удаления всех складок и выравнивания оболочки, обрежьте лишнюю часть пластикового крепежного профиля так, чтобы не было перекрытий.

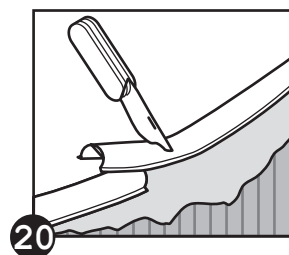



#### 4. Закрепите лайнер (только для лайнера с кромкой)

Данный шаг стоит выполнять только в том случае, если ваша оболочка имеет кромку. Если ваша оболочка закрепляется на стенке бассейна посредством перегиба через неё, выполните шаг описанный на предыдущей странице.



##### Совет:

Для того, чтобы разгладить лайнер бассейна, используйте бытовой пылесос. Заблокируйте выход скиммера с помощью картона и липкой ленты, а шланг пылесоса вставьте в отверстие для подающей форсунки. Закрепите место соединения с помощью ленты. Чтобы избежать всасывания песка, шланг пылесоса должен находиться на уровне 10-15 см от песчаной подушки. Включите пылесос и подождите до разглаживания складок. После завершения процедуры добавьте в бассейн воду на уровень 2,5 см. Затем выньте шланг пылесоса и освободите отверстие скиммера.

- а Поднимите бока оболочки и вставьте отбортованный край в держатель, расположенный на верхнем крае стенки бассейна.
- б Начните заполнять бассейн водой. По мере заполнения постоянно разглаживайте все образующиеся складки и прижимайте оболочку к стенке.

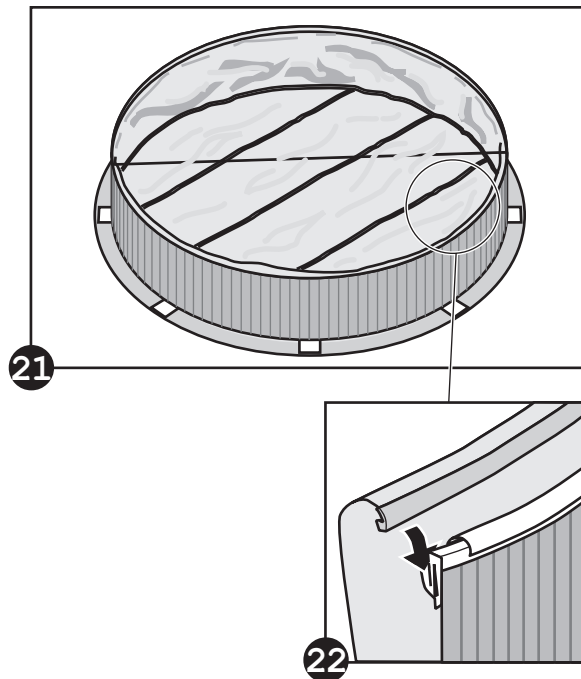

#### 5. Переходите к разделу 4

- а Для завершения сборки бассейна переходите к разделу 4.



##### Важно:

Не обрезайте лайнер, выступающий из-под стенок бассейна. Это может усложнить повторную установку бассейна. Рекомендуется завернуть лишний лайнер под стенку бассейна.



# Установка верхних перил и вертикальных стоек

## А. Прикрепите вертикальные стойки и верхние перила

### 1. Продолжайте заполнять бассейн

- а** Продолжайте наполнять бассейн водой. Пока не закреплены верхние перила и вертикальные стойки, уровень воды не должен превышать 20 см (8").
- б** Пока бассейн заполняется водой закрепляйте верхние перила и вертикальные стойки.

**@ Все детали, используемые для закрепления вертикальных стоек, верхних перил и верхних соединений, изображены на рисунке на следующей странице.**

### 2. Установите вертикальные стойки

- а** Совместите нижний конец одной стойки (номер 1) с двумя небольшими ушками на кронштейне основания (номер 2). Ушки должны быть с внутренней стороны вертикальной стойки.
- б** Совместите отверстия и закрепите детали с помощью самонарезающего винта (номер 3).

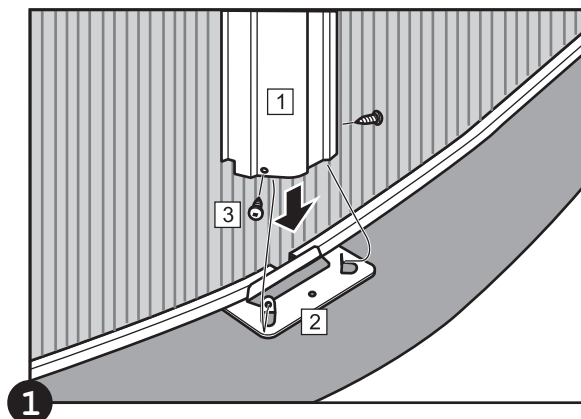

- в** Зацепите верхний соединитель (номер 4) за верхний край стенки бассейна (номер 5). При этом он должен стать так, чтобы его ушки вошли вовнутрь стойки. Следите, чтобы стойка располагалась строго вертикально.

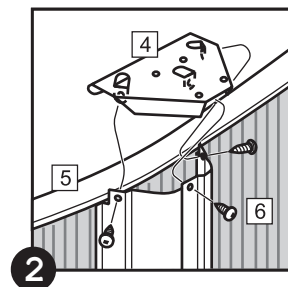

- г** Совместите отверстия и закрепите детали с помощью самонарезающих винтов по одному с каждой стороны и один спереди (номер 6).

- д** Повторите последних четыре шага для каждой вертикальной стойки по всему периметру бассейна.



**Подсказка :**

При проверки вертикальности стойки можно для сравнения использовать выступы на стенке бассейна.



Схема крепления  
вертикальной  
стойки. Верхней  
рейки и верхнего  
соединителя.  
Соблюдайте  
инструкцию по  
безопасности.

